

SL SERIE

ABSPERRSCHIEBER

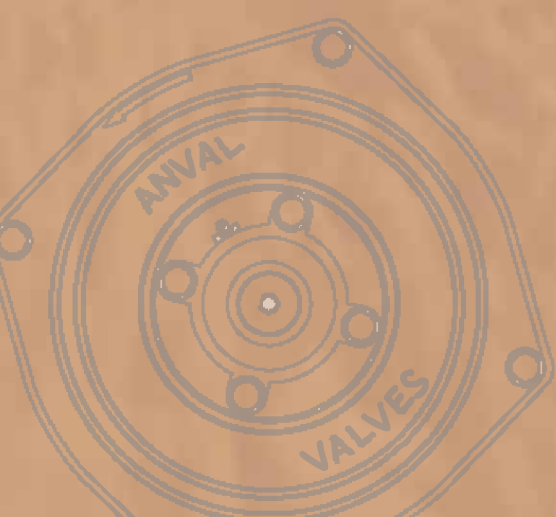
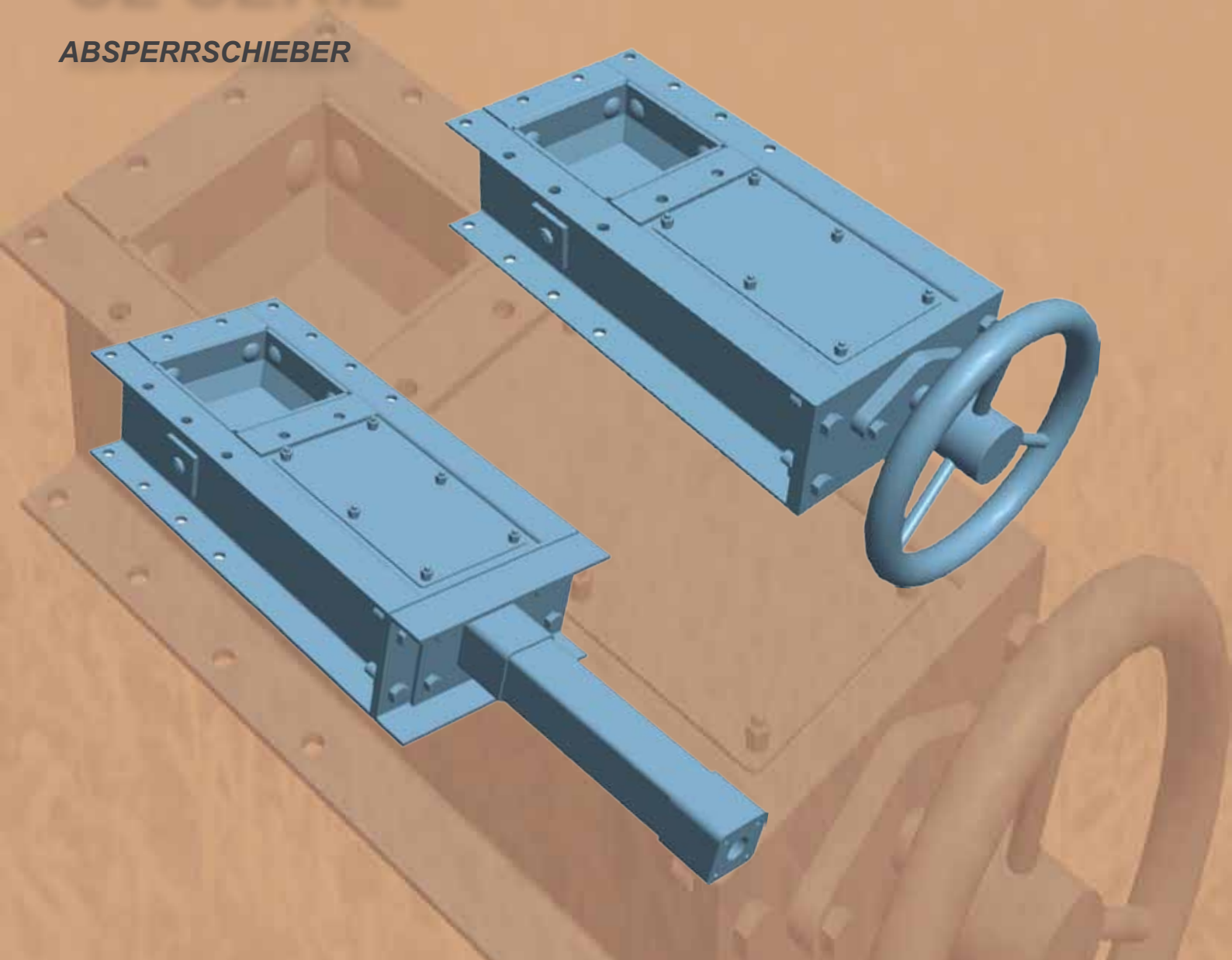

ÖFFNUNGSGRÖSSE /
MODELL

150/200/250/300

ANSTEUERUNG

PNEUMATISCH * : P
MANUELL : M

SL

300

P

*STANDARD

DIMENSIONEN DER PNEUMATISCHEN ABSPERRSCHIEBER AUSFÜHRUNG

SL

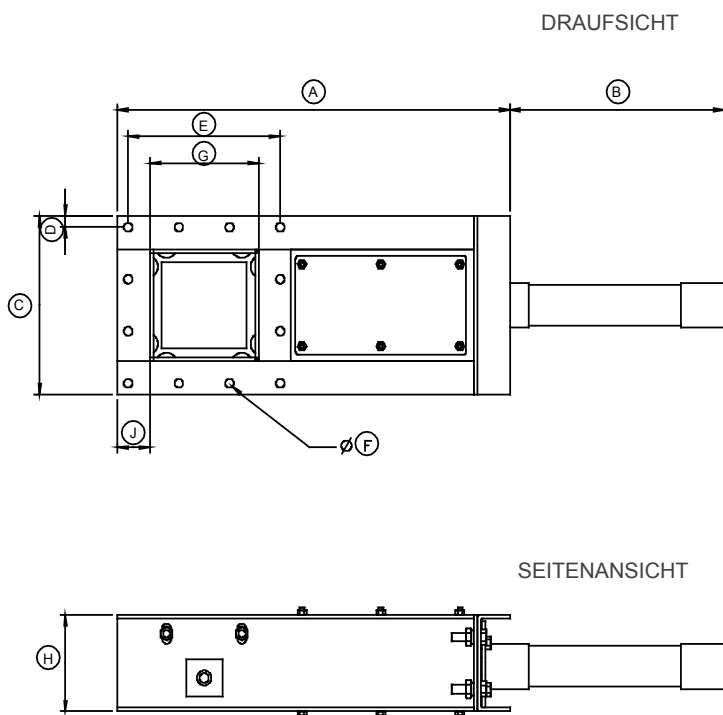

NAME	SL 150	SL 200	SL 250	SL 300
A	542	640	760	880
B	238	288	328	368
C	240	290	360	430
D	15	17.5	22.5	27
E	3 SPACES @70=210	3 SPACES @85=255	3 SPACES @105=315	4 SPACES @94=376
F	Ø 12	Ø 14	Ø 14	Ø 15
G	150	200	250	300
H	130	130	130	130
J	45	45	55	65
NETTOGE- WICHT	25	33	44	51
BRUTTOGE- WICHT	29	38	50	58

ALLE MASSE IN MM.

DIMENSIONEN DER MANUELLEN ABSPERRSCHIEBER AUSFÜHRUNG

SL

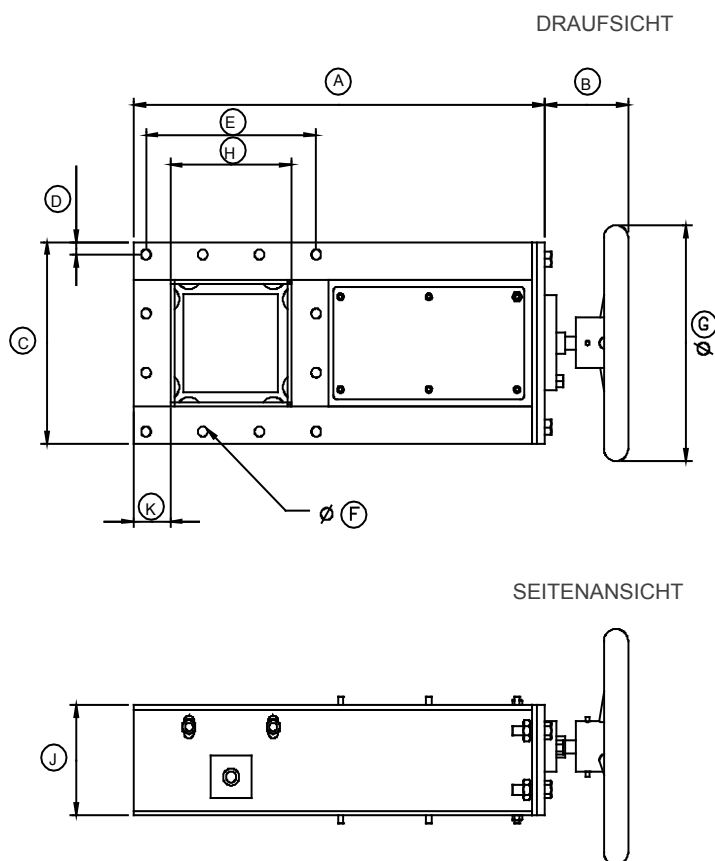

NAME	SL 150	SL 200	SL 250	SL 300
A	507	605	715	825
B	101	100	100	101
C	240	290	360	430
D	15	17.5	22.5	27
E	3 SPACES @70=210	3 SPACES @85=255	3 SPACES @105=315	4 SPACES @94=376
F	Ø 12	Ø 14	Ø 14	Ø 15
G	Ø 280	Ø 280	Ø 280	Ø 280
H	150	200	250	300
J	130	130	130	130
K	45	45	55	65
NETTOGE- WICHT	22	30	40	48
BRUTTOGE- WICHT	26	35	46	55

ALLE MASSE IN MM.

KLINGE

STANDARD KLINGENMATERIAL : Baustahl

SL

KLINGEN DICKE : 10mm

OPTIONEN

KLINGENMATERIAL : Edelstahl

ANSTEUERUNGSARTEN

SL

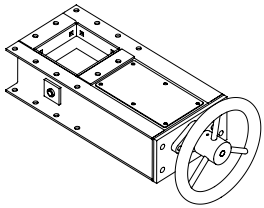

HANDRAD

- HANDRAD / MANUELL : Zahnstangenanordnung

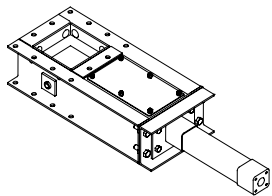

PNEUMATISCH

- PNEUMATISCH : Einzelzylinder mit doppelt wirkenden Kolben

SL ABSPERRSCHIEBER GEHÄUSE

SL

STANDARD MATERIAL-KONSTRUKTION : Baustahl

FLANSCH DICKE : 5mm

OPTIONEN

KLINGENMATERIAL : Edelstahl

GRÖSSENBEREICH UND ANWENDUNG

SL

ÖFFNUNGSGRÖSSE : 150 mm to 300 mm

ANWENDUNGEN

- Silos und Trichter für alle Schüttgut-Anwendungen.



PNEUMATISCH

- WIRTSCHAFTLICHE UND ZUVERLÄSSIGE LÖSUNG FÜR SCHÜTTGUT ISOLATION.
- KOMPAKTE EINFACHE UND ROBUSTE KONSTRUKTION.
- SCHWEISSKONSTRUKTIONEN ERHÄLTlich IN BAUSTAHL & SS-MATERIALIEN.
- MANUELLE, UND PNEUMATISCHE BETÄTIGUNG.
- MINIMALEN UNDICHTIGKEIT UND FREIEN FLUSS DER MATERIALIEN OHNE VERSTOPFEN.

- LEICHT ZU INSTALLIEREN UND ZU WARTEN. HOCHLEISTUNGS ISOLATION.
- ENTWICKELT UND GEFERTIGT NACH INTERNATIONALEN STANDARDS.
- KUNDENSPEZIFISCHE ABSPERRSCHIEBER HERGESTELLT, UM SPEZIFISCHEN ANFORDERUNGEN ZU ENTSPRECHEN.



HANDRAD / MANUELL

UNSERE STANDORTE

Rev : APR 2013 - 1 - de

Bunbury, AUSTRALIEN

+61 8 9726 0988

+61 8 9724 9010

Chennai, INDIEN

+91 44 4740 0505

+91 44 4740 0432

Cardiff, GROßBRITANNIEN

+44 (0) 2920 828 214

+44 (0) 2920 221 901

 www.anval.net

 info@anval.net